

Arranadores VersiStart II plus ...-38...105 1.05

**7 UfUWYfJghjWUg.**

- ☑ Arrancador suave control de dos fases
- ☑ Controlado por microcontrolador
- ☑ Arranque suave optimizado
- ☑ Reducción de corriente y par durante la aceleración
- ☑ Fácil montaje, para montaje a presión en:
  - Carril DIN 35 mm (38-65A-)
  - Carril DIN 35 mm o 75mm (80-105A)
  - o montaje directo
- ☑ Relé de bypass integrado
- ☑ Parametrización mediante tres potenciómetros
- ☑ No requiere conductor neutro de red (N)
- ☑ Sustituto económico para arranadores estrella-triángulo
- ☑ Terminales de control Push-In
- ☑ Monitorización de la temperatura del disipador
- ☑ Diseño compacto: Ancho 55 mm (hasta 65 A)  
81 mm (hasta 105 A)
- ☑ Grado de protección IP20



Arranadores  
**VS II plus ...-38...105**



**: i bWjcbYg.**

- ☑ Aceleración y desaceleración suaves
- ☑ Entrada de control libre de potencial para aceleración y desaceleración suaves
- ☑ 3 parámetros ajustables por separado: tiempo de aceleración, tensión de arranque, tiempo de desaceleración
- ☑ Arranque con refuerzo seleccionable
- ☑ Salida de relé libre de potencial (cerrada cuando el motor está en marcha)

**Opciones: (bajo pedido)**

- ☑ Ventilador externo

**5 d'jWUjcbYg'hpijWUg.**

Accionamientos de puertas y portones  
Bombas, ventiladores, extractores  
Sistemas de transporte, máquinas de embalaje  
Líneas de montaje, aplicaciones de maquinaria

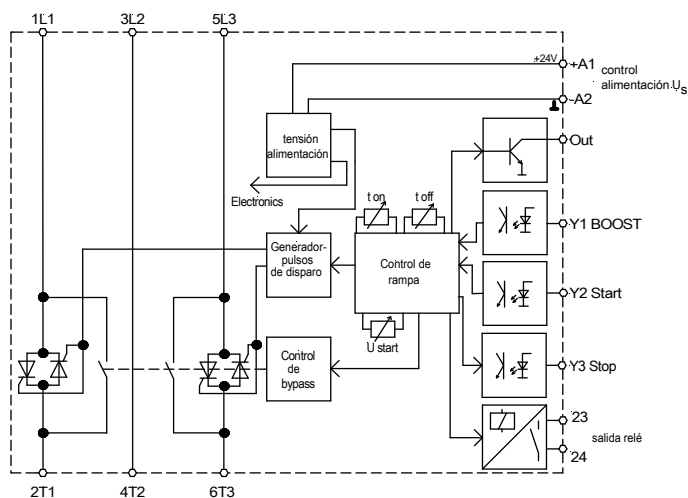

Especificaciones técnicas	VS II plus 480-38 B, 24VDC	VS II plus 480-45 B, 24VDC	VS II plus 480-65 B, 24VDC	VS II plus 480-80 B, 24VDC	VS II plus 480-105 B, 24VDC
Corriente nominal	38A	45A	65A	80A	105A
Potencia nominal motor tensión de red 400V	18,5kW	22kW	30kW	45kW	55kW
Tensión de red / motor	3x 200...480VAC -15% / +10% 50/60Hz				
Tensión de control	24VDC ±10% (máx. 28VDC) / 21,6W				
Código de artículo	2630048038	2630048045	2630048065	2630048080	2630048105
Máx. pérdida de potencia:					
- en espera (standby)	<3W	<3W	<3W	<3W	<3W
- en rampa de arranque	220W	264W	397W	512W	703W
- en bypass	7W	9W	16W	16W	27W
Corriente mín. del motor	20% de la corriente nominal del equipo				
Tiempo de arranque	0,5 ... 20s				
Tensión de arranque	30 ... 90%				
Tiempo de desaceleración	0 ... 20s				

	VS II plus 480-38 B, 24VDC	VS II plus 480-45 B, 24VDC	VS II plus 480-65 B, 24VDC	VS II plus 480-80 B, 24VDC	VS II plus 480-105 B, 24VDC
Tiempo de rearmado	200ms				
Máx. freq. conmutación a 3xI <sub>e</sub> , 5s t <sub>acc</sub> y ED=70%	50	35	13	25	10
Área de sección transversal	AWG 24...12				
Terminales control	0,2 - 2,5mm <sup>2</sup> (longitud de pelado 10mm)				
Área de sección transversal	AWG 16...2			AWG 14...2/0	
Terminales potencia	1...35mm <sup>2</sup> (longitud de pelado 16mm)			2...70mm <sup>2</sup> (longitud de pelado 20mm)	
I <sup>2</sup> t — semiconductores de potencia en A <sup>2</sup> s	20800			126300	
Par de apriete	8 Nm / 70lb.in			9 Nm / 80lb.in	
Clasificación de conmutación de la salida del relé	1A / 250VAC / 30VDC				
Categoría de sobretensión/ Grado de contaminación	Contactos de potencia: 3 / Contactos auxiliares (relés de salida): 2 2				
Máx. tensión transitoria	Contactos de potencia: 4kV / Contactos auxiliares (relés de salida): 2,5kV				
Tensión de aislamiento	480VAC				
Categoría de uso	AC53a: 3-5: 70-50	AC53a: 3-5: 70-35	AC53a: 3-5: 70-13	AC53a: 3-5: 70-25	AC53a: 3-5: 70-10
Grado de protección	IP20				
Temperatura ambiente / Temperatura almacenaje	-0°C ... 60°C (-10°C ... 40°C sin Derating) -40°C ... 70°C				
Peso en kG	1,3kG			2,3kG	
Dimensiones An x Al x P	55 x 179 x 165 mm			81 x 222 x 180 mm	

**Nota:**

Al dimensionar los arrancadores suaves, preste atención y tenga en cuenta las mayores corrientes de arranque y frenado resultantes para el funcionamiento de motores IE3.

Para el uso de motores IE3, recomendamos encarecidamente dimensionar y diseñar los arrancadores suaves necesarios con un tamaño mayor.

**Diagrama de conexión:**